

Kryteria i aspekty przyrodnicze dotyczące przygotowania uchwał rad gmin ustalających stawki opłat za usuwanie drzew lub krzewów, uchwał dotyczących zwolnienia z obowiązku uzyskania zezwolenia na usuwanie drzew lub krzewów lub ponoszenia opłat za takie działania

Paweł Kojs

PAN Ogród Botaniczny CZRB w Warszawie –
Samodzielna Pracownia Struktury Roślin
Śląski Ogród Botaniczny w Mikołowie

- Czy Pana zdaniem wysokości opłat za usunięcie drzew lub krzewów wynikające z wcześniejszych przepisów były odpowiednie, czy też za duże bądź za małe?

- W wielu przypadkach opłaty były zbyt wysokie, co w efekcie powodowało narastający sprzeciw i doprowadziło do tej nowelizacji.
- Moim zdaniem opłaty nie są istotą tej ustawy.
- Istotą jest racjonalny sposób gospodarowania zasobami przyrodniczymi i zrównoważenie różnych aktywności człowieka.
- Element penalizujący (nie tylko kara ale i opłata jest traktowana jako kara) w tej ustawie powinien zwiększać atrakcyjność wtórnego wykorzystania terenów przekształconych antropogenicznie i chronić tereny naturalne i półnaturalne.
- Wycinka drzew na terenach naturalnych i półnaturalnych powinna być nieopłacalna ekonomicznie.
- Z drugiej strony posadzenie drzewa i jego usunięcie nie powinno być penalizowane.

- Czy wartość opłaty za usunięcie drzewa winna rekompensować koszty posadzenia nowych drzew, ich pielęgnacji w celu właściwego zachowania i zapewnienia ich właściwego wzrostu przez określony czas, czy też powinna być powiększona (jeśli tak to o ile?) o wartość rekompensującą niejako utratę wartości przyrodniczej?

- Można wyliczyć koszty zakupu, posadzenia i pielęgnacji drzewa do momentu uzyskania przez drzewo „autonomii” – zdolności do samodzielnego wzrostu np. bez podlewania – wydaje się rozsądnym rozwiązaniem aby wycinając drzewo samodzielnie rosnące opłata za jego usunięcie rekompensowała nakłady na odtworzenie drzewa zdolnego do samodzielnego wzrostu.
- Rekompensata za utracone walory przyrodnicze wymagałaby szczegółowej waloryzacji i wyceny owych wartości (zaakceptowanego w formie dokumentu). W przeciwnym razie należy się liczyć z oskarżeniami o subiektywizm, arbitralność i opresyjność takiego rozwiązania.

- W jaki sposób odnosić się do drzew wielopniowych w świetle nowych przepisów? czy w przypadku, gdy każdy z pni ma poniżej 50cm (100cm), ale drzewo pod rozwidleniem przewyższa tę wartość, to czy wymagane jest na nie zezwolenie czy każdy z pni traktujemy jako osobne drzewo i takie zezwolenie nie jest wymagane? Czy może za obwód pnia należy przyjąć sumę odwodu pnia o największym odwodzie oraz połowy obwodów pozostałych pni, i jeżeli w tym przypadku obwód będzie miał powyżej 50cm (100cm), to wymagane będzie na takie drzewo zezwolenie?

- Które drzewa wielopniowe wymagają zezwolenia na usunięcie? Czy w przypadku ustalania obwodu drzewa wielopniowego (celem stwierdzenia czy wymaga ono zezwolenia) należy kierować się przepisem art. 85 ust. 2 ustawy o ochrony przyrody stosowanym do wyliczania opłaty mówiącym, że *„jeżeli drzewo na wysokości 130 cm posiada kilka pni - za obwód pnia drzewa przyjmuje się sumę obwodu pnia o największym obwodzie oraz połowy obwodów pozostałych pni”*?

Odpowiedź:

- Tak. W tym przypadku należy zastosować zapisy **Art. 85**.
- 1. Opłatę za usunięcie drzewa ustala się mnożąc liczbę cm obwodu pnia drzewa mierzonego na wysokości 130 cm i stawkę opłaty.
- 2. Jeżeli drzewo na wysokości 130 cm:
 - 1) posiada kilka pni – za obwód pnia drzewa przyjmuje się **sumę obwodu pnia o największym obwodzie oraz połowy obwodów pozostałych pni;**

- Jak traktować drzewo, które posiada np. dwa pnie wyrastające odrębnie z jednego systemu korzeniowego (już przy samej ziemi są to dwa odrębne pnie) - czy należy traktować je jako dwa oddzielne drzewa?

- Drzewo bez wspólnego pnia należy traktować jak odrębne drzewa rosnące w grupie.

- Gmina zamierza określić stawki opłat przy założeniu ich różnicowania. Ustawa dopuszcza zróżnicowanie stawek ze względu na:
- rodzaj lub gatunek drzew lub krzewów;
- obwód pnia drzewa lub powierzchnię krzewu albo krzewów rosnących w skupisku.
- Wcześniejsze rozporządzenia zawierały różny sposób grupowania drzew oraz określania zakresów obwodów drzew dla których różnicowano stawki. Mając na uwadze powyższe proszę o udzielenie wskazówek czym należałoby się kierować przy ustalaniu stawek, jak grupować poszczególne gatunki drzew z uwzględnieniem ich wartości przyrodniczej, walorów, wieku, a co za tym idzie obwodów drzew.

- W naszej opinii podział drzew na grupy ze względu na tempo przyrostu jest w chwili obecnej mało miarodajny w stosunku do rzeczywistej wartości drzew, czy w związku z tym możliwy jest inny podział gatunków, pod kątem ich wartości przyrodniczej i roli jaką odgrywają w ekosystemach? Zgrupowane gatunki stanowiłyby bazę przy ustalaniu opłat.

- Zgadzam się z tą opinią.
- Obwód pnia nie jest właściwą miarą wartości drzewa (ale wygodną i upraszczającą życie).
- Zdecydowanie lepszą jest wiek drzewa.
- Drzewo tego samego gatunku rosnące na różnych siedliskach ma różną wartość przyrodniczą. (np. siedlisko boru i jesion oraz siedlisko łęgowe i jesion)
- Drzewa różnych gatunków na różnych siedliskach przyrodniczych mogą mieć porównywalną wartość przyrodniczą (np. siedlisko boru i sosna oraz siedlisko łęgowe i jesion).
- Na tym samym siedlisku drzewo mniej „cenne” może być bardziej wartościowe niż drzewo bardziej „cenne”. (np. siedlisko boru i jesion oraz siedlisko łęgowe i brzoza).

- „Walory drzew są współcześnie coraz bardziej doceniane. W wielu krajach obliczane są wielokierunkowe korzyści z drzew, zarówno społeczne, jak i ekologiczne. McPherson (2004) obliczył na podstawie wieloletnich badań, iż jedno statystyczne drzewo rosnące na terenach miejskich w ciągu 40 lat swojego życia przekazało korzyści o łącznej wartości 3117 dolarów (...). W ramach tej kwoty korzyści społeczne (estetyczne i inne) stanowiły 65%, natomiast korzyści środowiskowe, jak: redukcja spływu wody, poprawa jakości powietrza, zacielenie i ewaporacja wpływające na obniżanie temperatury oraz ograniczanie emisji CO₂ stanowiły łącznie 1092 dolarów, (...)”
- Drzewa w krajobrazie Podręcznik praktyka, red.: K. Witkoś-Gnach i P. Tyszkochmielowiec

Kryteria oceny wartości drzew lub krzewów w mieście

- Status ochronny (rzadkość)
- Wartość przyrodnicza (oddziaływanie na pozostałe elementy środowiska przyrodniczego)
- Wartość krajobrazowa (harmonizowanie z pozostałymi elementami krajobrazu)
- Wartość estetyczna
- Wartość środowiskowa z punktu widzenia człowieka (klimatyzacyjna – (temperatura, wilgotność), ochrona przed hałasem, ochrona przed pyłem, sekwestracja CO₂, produkcja tlenu, regulacja przepływów powietrza, retencja wody, itp.)

Drzewo/krzew na właściwym siedlisku przyrodniczym

- Jeśli drzewo lub krzew rodzimy rośnie na właściwym dla swojego gatunku siedlisku to jego wartość przyrodnicza jest większa niż drzewa tego samego gatunku rosnącego na siedlisku niewłaściwym.
- Na jego wartość nie wpływa jego obwód ani wiek ale relacje z pozostałymi elementami środowiska.
- **Podejmując decyzję o wycince można to kryterium uwzględnić (gatunek+siedlisko+obwód)**

- Proszę o wyjaśnienie w jaki sposób powinno się rozpatrywać przypadki krzewów. Skupisko o powierzchni do 25m² jest dosyć mało zrozumiałe.
- Moim zdaniem w momencie wejścia w życie tej nowelizacji ochrona krzewów stała się fikcyjna i nie ma możliwości ustalenia kryteriów ochronnych dla krzewów poza ochroną obszarową lub konserwatorską.

- Czy zakrzewieniem jest podrost drzew i krzewów? (mający np. 2-3 lata albo wysokość ok. 0,5 m)
- Czy płat powinien być zwarty (w jakim stopniu)
- Jak należy liczyć płaty sąsiadujące?
- Jaka odległość powinna być pomiędzy płatami aby traktować je łącznie lub osobno?
- Czy zredukowanie wielkości płata mającego powyżej 25 m² o mniej niż 25 m² wymaga pozwolenia?
- Ile czasu powinno minąć po zredukowaniu wielkości płata do kolejnego „zabiegu”

Czy zapis ustawowy pozwala na uniknięcie opłat?

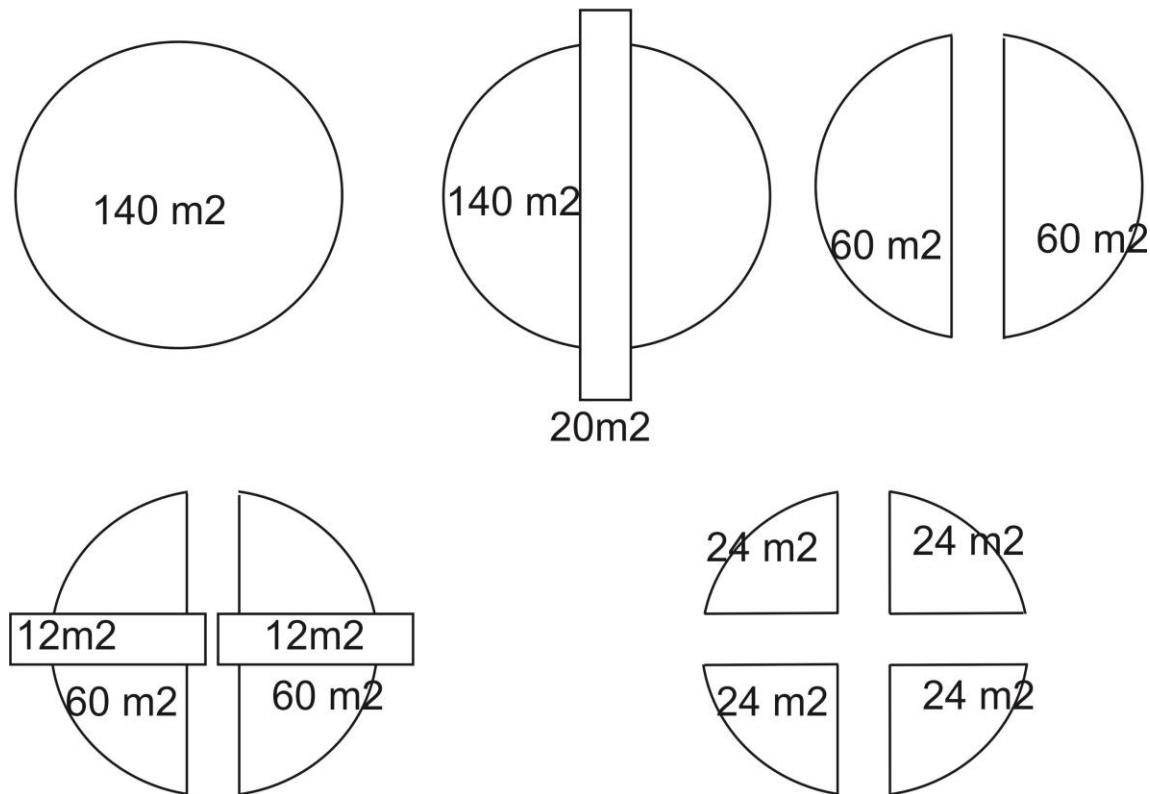

W kilku krokach można zlikwidować dowolny płat krzewów jeśli nie zdefiniujemy pojęcia „płat” i sposobu postępowania w przypadku redukowania jego wielkości (czas pomiędzy zabiegami i maksymalny zakres redukcji wielkości płatu krzewów)

- Jakie drzewa należy wskazywać do nasadzeń zastępczych w decyzjach zezwalających na wycinkę z naliczonymi i odroczoneymi opłatami (jakie wartości obwodów pni mierzonych na wysokości 100 cm należy określać w decyzjach dla poszczególnych gatunków drzew) stanowiących jednocześnie odpowiednią kompensację przyrodniczą?

- Moim zdaniem nie powinno być tego rodzaju zaleceń (obwód pnia na wysokości 100 cm) tylko zobowiązanie dotyczące trwałości nasadzenia w znaczeniu osiągnięcia przez nasadzone drzewo samodzielności (drzewo powinno mieć zdolność do wzrostu bez zabiegów pielęgnacyjnych)
- Sadzenie drzew dużych wymaga dodatkowo dużych nakładów na ich utrzymanie w pierwszym okresie po posadzeniu.
- Ważniejsze jest odpowiednie przygotowanie podłoża (czynność kosztowna) oraz zabezpieczenie posadzonego drzewka (palik, ogrodzenie itp.)
- Przy decyzji należy zwrócić uwagę na dostępne siedlisko i dobrać odpowiedni gatunek drzewa do potencjału siedliska.
- Zwiększamy szansę sukcesu nasadzenia, zdrowotność drzewa, długowieczność

- ***Kryteria i aspekty przyrodnicze dotyczące przygotowania uchwał rad gmin***
 - ***ustalających stawki opłat za usuwanie drzew lub krzewów***
 - ***dotyczących zwolnienia z obowiązku:***
 - *uzyskania zezwolenia na usuwanie drzew lub krzewów lub*
 - *ponoszenia opłat za takie działania*

Czego się obawiamy w związku z nowelizacją ustawy o ochronie przyrody i ustawy o lasach?

- Punkt widzenia przyrodnika

- masowej wycinki drzew (w mniejszym stopniu krzewów) na posesjach prywatnych na obszarze całego kraju;
- utraty drzew starych (mających powyżej 100 lat), o dużej wartości przyrodniczej, rosnących na posesjach prywatnych;
- masowej wycinki drzew w lasach prywatnych.
- Mniejszego poszanowania terenów zadrzewionych i łatwiejszego przekształcania ich na tereny inwestycyjne (łatwiejsza wycinaka na cele gospodarcze)

Dlaczego się tego obawiamy?

- Jest to przejaw braku zaufania do współobywateli:
 - nie wierzymy, że potrafią przedkładać wartości przyrodnicze nad potrzeby partykularne;
 - nie wierzymy, że rozumieją znaczenie elementów przyrodniczych miasta w innych kategoriach niż użytkowo-estetycznych lub ekonomicznych;
 - nie wierzymy, że postawieni w sytuacji wyboru podejmą decyzję z punktu widzenia ekonomicznego nieracjonalne,
 - Nie wierzymy, że skuteczna ochrona może być prowadzona bez sankcji karnych.

Czy są podstawy do takich obaw?

- Niestety są.
- Wynika to z długotrwałej indoktrynacji mającej swoje korzenie w:
 - fundamentalizmie liberalnym (święte prawo własności – przyroda na usługach kapitału - „wolność Tomku w swoim domku”) oraz
 - fundamentalizmie chrześcijańskim (czyńcie sobie ziemię poddaną – człowiek koroną stworzenia – przyroda na usługach człowieka), a także
 - słabym wykształceniu przyrodniczym społeczeństwa (nie chodzi o biologię w szkole) a tym samym braku umiejętności myślenia przyrodniczo-ekologicznego – sieciowego,
 - myśleniu historycznym – liniowym z wyraźną dominantą czynnika zaburzającego lub nierównowagowego.
 - agresywności tzw. ekologów postrzeganych jako „obrońców nie swoich drzew” ...

Czy w tej chwili coś możemy zrobić?

- Tak – możemy zwiększyć działania informacyjne, edukacyjne oraz podjąć działania regulacyjne dotyczące opłat lokalnych, na których rosną stare drzewa.
- Możemy zwiększyć nakłady na programy edukacyjne:
 - pokazujące rolę zieleni w mieście i znaczenie starych drzew,
 - budzące szacunek do starych drzew,
 - ukazujące stare drzewa jako ważne czynniki gentryfikacyjne, podnoszące prestiż, wartość nieruchomości... a może również obniżające koszty jej utrzymania,
 - piętnujące wycinanie drzew jako zachowanie barbarzyńskie, itp.

Czy chcemy coś zrobić (wola suwerena), żeby to zagrożenie zredukować?

- Nie,
- ponieważ (uważamy, że):
 - nie jest to zagrożenie (zdrowie, bieda, niedożywienie, brak bezpieczeństwa – to są ważne zagrożenia),
 - działanie takie będzie kosztowne,
 - działanie takie będzie nieskuteczne (ze względu na systemową indoktrynację której korzenie tkwią w fundamentalizmach liberalnym i chrześcijańskim),
 - nie nakłada na nas takiego bezpośredniego obowiązku prawnego,
 - mamy inne powody, których źródłem jest nasza kreatywność i inteligencja kombinatoryczna, pozwalająca na znalezienie rozwiązań „efektywniejszych”

Pytania porządkujące

- Czy w Państwa gminach:
 - sporządzone są i obowiązują na całym terenie plany zagospodarowania przestrzennego?
 - wykonane zostały dla terenu gminy szczegółowe inwentaryzacje i waloryzacje dendrologiczne z wprowadzeniem poszczególnych (cennych) okazów drzew i krzewów do systemu informacji przestrzennej?
 - funkcjonują:
 - miejscy ogrodnicy,
 - miejscy dendrolodzy, lub
 - miejscy architekci krajobrazu?

Dlaczego ogrodnik miejski lub miejski dendrolog w świetle tej ustawy byłiby potrzebni?

- Stały monitoring drzew i krzewów w mieście
- Identyfikacja zagrożeń
- Waloryzacja najcenniejszych obiektów przyrodniczych
- Proponowanie form ochrony
- Aktywna współpraca z mieszkańcami
- Animacja akcji społecznych na rzecz starych drzew (we współpracy z organizacjami pozarządowymi), itp.

- **Art. 83f. 1. Przepisów art. 83 ust. 1 nie stosuje się do:**
- 1) krzewu albo krzewów rosnących w skupisku, o powierzchni do **25 m²**
- 2) krzewów na terenach pokrytych roślinnością pełniącą funkcje ozdobne, urządzonej pod względem rozmieszczenia i doboru gatunków posadzonych roślin, **z wyłączeniem krzewów w pasie drogowym drogi publicznej, na terenie nieruchomości wpisanej do rejestru zabytków oraz na terenach zieleni;**
- 3) drzew, których obwód pnia na wysokości **130 cm** nie przekracza:
 - a) **100 cm** – w przypadku topoli, wierzb, kasztanowca zwyczajnego, klonu jesionolistnego, klonu srebrzystego, robinii akacjowej oraz platanu klonolistnego,
 - b) **50 cm** – w przypadku pozostałych gatunków drzew,
- 3a) drzew lub krzewów, które rosną na nieruchomościach stanowiących własność osób fizycznych i są usuwane na cele niezwiązane z prowadzeniem działalności gospodarczej;
- 3b) drzew lub krzewów usuwanych w celu przywrócenia gruntów nieużytkowanych do użytkowania rolniczego;

- **Od początku roku 2017 osoby, które planują wyciąć drzewo na działce na cele niezwiązane z prowadzeniem działalności gospodarczej nie muszą występować o zgodę do gminy.**
- **Art. 83f. 1. Przepisów art. 83 ust. 1 nie stosuje się do:**
- **3a) drzew lub krzewów, które rosną na nieruchomościach stanowiących własność osób fizycznych i są usuwane na cele niezwiązane z prowadzeniem działalności gospodarczej;**

- Choć Art. 83f. 1. **ust.** 3a) wydaje zagadnieniem wykraczającym poza temat dzisiejszej dyskusji to moim zdaniem całą dyskusję na temat kryteriów zwolnień i opłat definiuje.
- Wydaje się, że nowelizacja z dnia 16.12.2016 stwarza przestrzeń do unikania skutków finansowych wycinki drzew. Można ją realizować jako:
 - działanie „pozagospodarcze” osób fizycznych na rzecz innych osób fizycznych;
 - działanie „pozagospodarcze” osób fizycznych poprzez „słupy do wycinania drzew” na rzecz firm.

- art. 83f Przepisów art. 83 ust. 1 nie stosuje się do:
 - 3a) drzew lub krzewów, które rosną na nieruchomościach stanowiących własność osób fizycznych i są usuwane **na cele niezwiązane z prowadzeniem działalności gospodarczej;**
 - Czy jeśli wytnę drzewo na cele niezwiązane z prowadzeniem działalności gospodarczej to na tym terenie nie będę mógł już nigdy podjąć działalności gospodarczej? A jeśli będę mógł to kiedy? Czy jeśli następnego dnia zmienię zdanie to będzie za wcześnie na podjęcie działalności gospodarczej? A może po miesiącu?

Pytania problemowe związane z art. 83f ust. 3a

- Czy możliwa jest ochrona drzew wycinanych na terenach należących do osób fizycznych, które chcą tereny te przeznaczyć na cele gospodarcze lub sprzedać ten teren na cele gospodarcze?
 - Osoba fizyczna nr 1 – wycinka drzew na cele niegospodarcze - czas? - osoba fizyczna nr 1 – działalność gospodarcza
- Czy „oddrzewienie” terenu przed jego sprzedażą innej osobie fizycznej, która chce na nim prowadzić działalność gospodarczą będzie podlegało opłatom?
 - Osoba fizyczna nr 1 – wycinak drzew na cele niegospodarcze - czas? - osoba fizyczna nr 2 – działalność gospodarcza
- Jak długi okres musi minąć od wycinki drzew do podjęcia na tym terenie działalności gospodarczej, aby uniknąć opłat?

Pytania problemowe związane z art. 83f ust. 3a

- Czy istnieje teoretyczna możliwość przeniesienia przez firmę własności zadrzewionego terenu na osobę fizyczną po to, aby wycięła drzewa na potrzeby niezwiązane z działalnością gospodarczą, a następnie odsprzedała ten teren owej firmie już w stanie bezdrzewnym?
 - Firma 1 – osoba fizyczna – wycinka drzew na cele niegospodarcze – czas? - firma 1 – działalność gospodarcza
 - Firma 1 – osoba fizyczna – wycinka drzew na cele niegospodarcze – czas? firma 2 – działalność gospodarcza
- Jaka jest karencja dokonania wycinki przez osobę fizyczną na cele niezwiązane z działalnością gospodarczą a podjęciem na danym terenie działalności gospodarczej przez firmę?

- **Art. 83f. 1. Przepisów art. 83 ust. 1 nie stosuje się do:**
- 4) drzew lub krzewów na plantacjach lub w lasach w rozumieniu ustawy z dnia 28 września 1991 r. o lasach;
- 5) drzew lub krzewów owocowych, z wyłączeniem rosnących na terenie nieruchomości wpisanej do rejestru zabytków lub na terenach zieleni;
- 6) drzew lub krzewów usuwanych w związku z funkcjonowaniem ogrodów botanicznych lub zoologicznych;
- 7) drzew lub krzewów usuwanych na podstawie decyzji właściwego organu z obszarów położonych między linią brzegu a wałem przeciwpowodziowym lub naturalnym wysokim brzegiem, w który wbudowano trasę wału przeciwpowodziowego, z wału przeciwpowodziowego i terenu w odległości mniejszej niż 3 m od stopy wału;

- **Art. 83f. 1. Przepisów art. 83 ust. 1 nie stosuje się do:**
- 8) drzew lub krzewów, które utrudniają widoczność sygnalizatorów i pociągów, a także utrudniają eksploatację urządzeń kolejowych albo powodują tworzenie na torowiskach zasp śnieżnych, usuwanych na podstawie decyzji właściwego organu;
- 9) drzew lub krzewów stanowiących przeszkody lotnicze, usuwanych na podstawie decyzji właściwego organu;
- 10) drzew lub krzewów usuwanych na podstawie decyzji właściwego organu ze względu na potrzeby związane z utrzymaniem urządzeń melioracji wodnych szczegółowych;
- 11) drzew lub krzewów usuwanych z obszaru parku narodowego lub rezerwatu przyrody nieobjętego ochroną krajobrazową;
- 12) drzew lub krzewów usuwanych w ramach zadań wynikających z planu ochrony lub zadań ochronnych parku narodowego lub rezerwatu przyrody, planu ochrony parku krajobrazowego, albo planu zadań ochronnych lub planu ochrony dla obszaru Natura 2000;

- **Art. 83f. 1. Przepisów art. 83 ust. 1 nie stosuje się do:**
- 13) prowadzenia akcji ratowniczej przez jednostki ochrony przeciwpożarowej lub inne właściwe służby ustawowo powołane do niesienia pomocy osobom w stanie nagłego zagrożenia życia lub zdrowia;
- 14) drzew lub krzewów stanowiących złomy lub wywroty usuwanych przez:
 - a) jednostki ochrony przeciwpożarowej, jednostki Sił Zbrojnych Rzeczypospolitej Polskiej, właścicieli urządzeń, o których mowa w art. 49 § 1 Kodeksu cywilnego, zarządców dróg, zarządców infrastruktury kolejowej, gminne lub powiatowe jednostki oczyszczania lub inne podmioty działające w tym zakresie na zlecenie gminy lub powiatu,
 - b) inne podmioty lub osoby, po przeprowadzeniu oględzin przez organ właściwy do wydania zezwolenia na usunięcie drzewa lub krzewu, potwierdzających, że drzewa lub krzewy stanowią złom lub wywrot;
- 15) drzew lub krzewów należących do gatunków obcych, określonych w przepisach wydanych na podstawie art. 120 ust. 2f.

- **Art. 83f. 1a.** Rada gminy, w drodze uchwały stanowiącej akt prawa miejscowego, może określić, że przepisów art. 83 ust. 1 nie stosuje się także do innych drzew lub krzewów wskazanych w oparciu o następujące **kryteria**:
- **1) gatunek drzewa lub krzewu, lub**
- **2) wiek drzewa lub krzewu, lub**
- **3) obwód pnia drzewa na wysokości 130 cm lub powierzchnia krzewu albo krzewów rosnących w skupisku, lub**
- 4) cel usunięcia drzewa lub krzewu:
 - a) związany z prowadzeniem działalności gospodarczej,
 - b) niezwiązany z prowadzeniem działalności gospodarczej, lub
- 5) cechy nieruchomości:
 - a) objęcie nieruchomości określonych przez radę gminy formami ochrony przyrody, o których mowa w art. 6 ust. 1 pkt 1–5,
 - b) wpisanie do rejestru zabytków,
 - c) położenie w pasie drogowym drogi publicznej,
 - d) rodzaj użytku wynikający z ewidencji gruntów i budynków,
 - e) określone przeznaczenie nieruchomości wynikające z miejscowego planu zagospodarowania przestrzennego lub decyzji o warunkach zabudowy i zagospodarowania terenu.

- Należy się zastanowić, w jakim stopniu oznacza to utratę kontroli nad tymi obiektami przyrodniczymi, które podlegają ochronie ustawowej.
- Pozwolenie na wycinkę (regulacje przed 01.01.2017) nakładało bowiem na właściciela nieruchomości (lub osobę mającą prawo do dysponowania nieruchomością) obowiązek określenia gatunku wycinanego drzewa lub krzewu.
- Obecnie takiego obowiązku nie ma, zatem można przypuszczać, że mogą być (w dobrej wierze) wycinane drzewa i krzewy chronione.

Drzewa i krzewy rodzime występujące dziko, objęte ścisłą ochroną gatunkową

- bagno zwyczajne (pospolite) *Ledum palustre*
- brzoza karłowata *Betula nana*
- brzoza niska *Betula humilis*
- brzoza ojcowska *Betula x oycoviensis*
- chamedafne północna *Chamaedaphne calyculata*
- cis pospolity *Taxus baccata*
- jarząb brekinia (brzęk) *Sorbus torminalis*
- jarząb szwedzki *Sorbus intermedia*
- kłokoczka południowa *Staphylea pinnata*
- malina moroszka *Rubus chamaemorus*
- mącznica lekarska *Arctostaphylos uva-ursi*
- rokitnik zwyczajny *Hippophaë rhamnoides*
- róża francuska *Rosa gallica*
- różanecznik żółty *Rhododendron luteum*

- sosna błotna *Pinus x rhaetica*
- sosna kosa (kosodrzewina, kosodrzew) *Pinus mugo*
- sosna limba (limba) *Pinus cembra*
- szczodrzeniec zmienny *Chamaecytisus albus*
- tawuła średnia *Spiraea media*
- wawrzynek główkowy(główkowaty) *Daphne cneorum*
- wawrzynek wilczełyko *Daphne mezereum*
- wiciokrzew (suchokrzew) pomorski *Lonicera periclymenum*
- wierzba borówkolistna *Salix myrtilloides*
- wierzba lapońska *Salix lapponum*
- wiśnia karłowata(wisienka stepowa) *Cerasus fruticosa*
- woskownica europejska *Myrica gale*
- wrzosiec bagienny *Erica tetralix*
- zimoziół (linnea) północny *Linnaea borealis*

Krzewy rodzime występujące dziko, objęte ochroną gatunkową częściową

- barwinek pospolity *Vinca minor*
- bluszcz pospolity *Hedera helix*
- kalina koralowa *Viburnum opulus*
- kruszyna pospolita *Frangula alnus*
- porzeczka czarna *Ribes nigrum*
- wilżyna – wszystkie gatunki *Ononis spp.*

- Czy w prawie lokalnym można podjąć próbę zminimalizowania tego rodzaju zagrożenia?

Propozycja **kryteriów**
przyrodniczych dotyczących
przygotowania uchwał rad gmin
ustalających stawki opłat za
usuwanie drzew lub krzewów

Art. 83f. 1a

- Rada gminy, w drodze uchwały stanowiącej akt prawa miejscowego, może określić, że przepisów art. 83 ust. 1 nie stosuje się także do innych drzew lub krzewów wskazanych w oparciu o następujące kryteria:
 - 1) gatunek drzewa lub krzewu, lub
 - 2) wiek drzewa lub krzewu, lub
 - 3) obwód pnia drzewa na wysokości 130 cm lub powierzchnia krzewu albo krzewów rosnących w skupisku, lub
 - 4) cel usunięcia drzewa lub krzewu:
 - a) **związany z prowadzeniem działalności gospodarczej,**
 - b) niezwiązany z prowadzeniem działalności gospodarczej, lub
 - 5) cechy nieruchomości:
 - a) objęcie nieruchomości określonych przez radę gminy formami ochrony przyrody, o których mowa w art. 6 ust. 1 pkt 1–5,
 - b) wpisanie do rejestru zabytków,
 - c) położenie w pasie drogowym drogi publicznej,
 - d) rodzaj użytku wynikający z ewidencji gruntów i budynków,
 - e) określone przeznaczenie nieruchomości wynikające z miejscowego planu zagospodarowania przestrzennego lub decyzji o warunkach zabudowy i zagospodarowania terenu.

- **Art. 85. 1.** Opłatę za usunięcie drzewa ustala się mnożąc liczbę cm obwodu pnia drzewa mierzonego na wysokości 130 cm i stawkę opłaty.
- 2. Jeżeli drzewo na wysokości 130 cm:
 - 1) posiada kilka pni – za obwód pnia drzewa przyjmuje się sumę obwodu pnia o największym obwodzie oraz połowy obwodów pozostałych pni;
 - 2) nie posiada pnia – za obwód pnia drzewa przyjmuje się obwód pnia mierzony bezpośrednio poniżej korony drzewa.

- 3. Opłatę za usunięcie krzewu ustala się mnożąc liczbę metrów kwadratowych powierzchni gruntu pokrytej usuwanymi krzewami i stawkę opłaty.
- 4. Za wielkość powierzchni pokrytej krzewami przyjmuje się wielkość powierzchni rzutu poziomego krzewu.
- 4a. Rada gminy, w drodze uchwały stanowiącej akt prawa miejscowego, określa wysokość stawek opłat, o których mowa w ust. 1 i 3, jednolicie dla wszystkich drzew lub krzewów albo różnicując je ze względu na:
 - 1) rodzaj lub gatunek drzew lub krzewów;
 - 2) obwód pnia drzewa lub powierzchnię krzewu albo krzewów rosnących w skupisku.

Kryterium rodzimości

- Drzewa i krzewy rodzime są bardziej wartościowe niż drzewa obcego pochodzenia.

LISTA GATUNKÓW DRZEW UZNAWANYCH W POLSCE ZA RODZIME

Występowanie w naturalnych warunkach na terenie Polski

- *Quercus petraea* dąb bezszypułkowy
- *Quercus robur* dąb szypułkowy
- *Tilia cordata* lipa drobnolistna
- *Ulmus glabra* wiąz górski
- *Ulmus laevis* wiąz szypułkowy
- *Ulmus minor* wiąz polny
- *Acer pseudoplatanus* klon Jawor
- *Fraxinus excelsior* jesion wyniosły
- *Acer campestre* klon polny
- *Tilia platyphyllos* lipa szerokolistna

LISTA GATUNKÓW DRZEW UZNAWANYCH W POLSCE ZA RODZIME

Występowanie w naturalnych warunkach na terenie Polski

- *Fagus sylvatica* buk zwyczajny
- *Sorbus torminalis* jarzęb brekinia
- *Sorbus intermedia* jarzęb szwedzki
- *Taxus baccata* cis pospolity,
- *Abies alba* jodła pospolita
- *Acer platanoides* klon zwyczajny
- *Sorbus aucuparia* jarzęb pospolity
- *Pinus cembra* sosna limba
- *Pinus sylvestris* sosna zwyczajna
- *Picea abies* świerk pospolity

LISTA GATUNKÓW DRZEW UZNAWANYCH W POLSCE ZA RODZIME

Występowanie w naturalnych warunkach na terenie Polski

- *Larix decidua* modrzew europejski
- *Carpinus betulus* grab pospolity
- *Populus alba* topola biała
- *Populus nigra* topola czarna
- *Alnus glutinosa* olsza czarna
- *Alnus incana* olsza szara
- *Prunus padus* czeremcha zwyczajna
- *Betula pendula* brzoza brodawkowata
- *Betula pubescens* brzoza omszona

LISTA GATUNKÓW DRZEW UZNAWANYCH W POLSCE ZA RODZIME

Występowanie w naturalnych warunkach na terenie Polski

- *Populus tremula* topola osika
- *Salix alba* wierzba biała
- *Salix fragilis* wierzba krucha
- *Salix caprea* wierzba iwa

- Źródło: Lucjan Rutkowski Klucz do oznaczania roślin naczyniowych Polski niżowej

Kryterium trwałości

- Drzewa najbardziej odporne na czynniki środowiska miejskiego są najbardziej pożądane ponieważ ich utrzymanie i zabiegi będą najtańsze a korzyści środowiskowe będą najwyższe.

- Gatunki najbardziej odporne na niesprzyjające warunki środowiska
- Źródło: S. Łukasiewicz Drzewa i krzewy polecane do obsadzeń ulicznych.
- DRZEWA:
- *Acer campestre* L. Klon polny
- ***Ailanthus altissima* Swingle. Bożodrzew gruczołkowaty**
- *Crataegus crus-galli* L. Głóg ostrogowy
- *Crataegus intricata* Lange. Głóg szkarłatny
- *Crataegus xlavallei* Hering Głóg Lavallo'a
- *Crataegus laevigata* (Poir.) DC Głóg dwuszyjkowy
- *Crataegus persimilis* Sarg. 'Splendens' Głóg śliwolistny
- *Crataegus macracantha* Lodd. Głóg długocierniowy
- *Elaeagnus angustifolia* L. Oliwnik wąskolistny
- *Morus alba* L. Morwa biała

- *Platanus ×hispanica* Mill. ex Münchh. 'Acerifolia' Platan klonolistny
- *Populus nigra* L. 'Italica' Topola czarna, odm. włoska
- *Pyrus communis* L. Grusza pospolita
- *Quercus petraea* L. Dąb bezszypułkowy
- *Quercus robur* L. Dąb szypułkowy
- *Robinia pseudoacacia* L. Robinia akacjowa
- *Sophora japonica* L. Perełkowiec chiński
- *Ulmus ×hollandica* Mill. (rasy odporne na chorobę wiązów) Wiąz holenderski
- *Ulmus laevis* Pall. Wiąz szypułkowy
- *Ulmus turcestanica* Reg. Wiąz turkiestański

- KRZEWY:
- *Ptelea trifoliata* L. Parczelina trójlistkowa
- *Rhus typhina* L. Sumak octowiec
- *Ribes alpinum* L. Porzeczka alpejska
- *Rosa rugosa* Thunb. Róża pomarszczona
- *Salix purpurea* L. Wierzba purpurowa
- *Sambucus nigra* L. Bez czarny
- *Spiraea 'Arguta'* Tawuła wczesna
- *Spiraea japonica* (S. ×*bumalda*) Tawuła japońska syn. (T. drobna)
- *Spiraea ×vanhouttei* Zab. Tawuła van Houtte'a
- *Viburnum lantana* L. Kalina hordowina

- KRZEWY:
- *Caragana arborescens* Lam. Karagana syberyjska
- *Colutea arborescens* L. Moszenki południowe
- *Cornus mas* L. Dereń jadalny
- *Cotinus coggygria* Scop. Perukowiec podolski
- *Hippophaë rhamnoides* L. Rokitnik zwyczajny
- *Ligustrum vulgare* L. Ligustr pospolity
- *Lycium halimifolium* Mill. Kolcowój zwyczajny
- *Prunus spinosa* L. Śliwa tarnina
- *Prunus tenella* Batsh Migdałowiec karłowaty

- ROŚLINY PNAĆE:
- *Parthenocissus inserta* Fritsch Winobluszcz zaroślowy
- *Parthenoscissus quinquefolia* Planch. Winobluszcz pięciolistkowy
- *Vitis riparia* Michx. Winorośl wonna

- **Gatunki średnio odporne na działanie kompleksu czynników środowiska**
- **Drzewa liściaste (25 taksonów)**
- **Drzewa iglaste (11 taksonów)**
- **Krzewy liściaste (68 taksonów)**
- **Krzewy iglaste (11 taksonów)**
- **Rośliny pnące (8 taksonów)**

- **Przykłady:** *Acer saccharinum* L. Klon srebrzysty; *Acer tataricum* L. Klon tatarski; *Acer tataricum* ssp. *ginnala* (Maxim.) Wes. Klon *ginnala*; *Alnus incana* Moench Olsza szara; *Betula pendula* Roth Brzoza brodawkowata; *Carpinus betulus* L. Grab pospolity; *Corylus colurna* L. Leszczyna turecka; *Fagus sylvatica* L. Buk pospolity

- **Gatunki najbardziej wrażliwe na działanie kompleksu niekorzystnych czynników środowiska**
- **Drzewa liściaste (11 taksonów)**
- **Drzewa iglaste (8 taksonów)**
- **Krzewy liściaste (2 taksonów)**
- **Krzewy iglaste (2 taksony)**
- **Rośliny pnące (2 taksony)**
- **Przykłady:**
 - *Acer platanoides* L. Klon jawor
 - *Acer pseudoplatanus* L. Klon zwyczajny
 - *Aesculus hippocastanum* L. Kasztanowiec biały
 - *Juglans cinerea* L. Orzech szary
 - *Malus baccata* Borkh Jabłoń jagodowa

Podsumowanie

- Wydaje się, że opracowanie złożonego systemu waloryzacji i wyceny (operatu) wartości przyrodniczych na podstawie którego można byłoby w sposób jednoznaczny określić wysokość opłaty za wycięcie drzew lub krzewów jest obecnie bardzo trudny. Nie oznacza to, że nie należy do takiego systemu zmierzać.
- Obecnie należy szybko ustalić zasady ochrony zasobów przyrodniczych gmin poprzez przyjęcie prostego i łatwego do weryfikacji systemu, który ograniczyłby nadmierną wycinkę drzew w miastach.

Kryterium szybkości przyrostu

- Im wolniej dany gatunek rośnie tym jest bardziej wartościowy każdy centymetr jego przyrostu.

Materiały opracowane przez Miasto Katowice

	Grupy drzew w zależności od tempa przyrostu na grubość				
obwód pnia drzewa w cm	I	II	III	IV	Krzewy
191-200	5841,96	14956,96	38867,02	98558,76	
201-210	5934,69	15330,87	40058,35	100098,79	
średnia	5888,325	15143,915	39462,685	99328,775	
291-300	7789,28	26458,11	53758,6	116359,09	
301-310	8067,47	27323,56	54801,01	117551,86	
średnia	7928,375	26890,835	54279,805	116955,475	
kara dla w200	29,441625	75,719575	197,313425	496,643875	
kara dla w300	26,4279167	89,6361167	180,932683	389,8515833	
średnia	27,9347708	82,6778458	189,123054	443,2477292	
opłata dla w200	14,7208125	37,8597875	98,6567125	248,3219375	
opłata dla w300	13,2139583	44,8180583	90,4663417	194,9257917	
średnia	13,9673854	41,3389229	94,5615271	221,6238646	
Propozycja 1 (zł)	15	40	100	200	80
współczynnik	0,7	0,7	0,7	0,7	0,7
	9,77716979	28,937246	66,193069	155,1367052	
Propozycja 2 (zł)	10	30	70	160	56